

HET MAKEN VAN EEN VISIE

Hoe pak je dat aan?

Wij bieden een stappenplan. Dit is een richtlijn, je mag natuurlijk alles doen wat je wilt!

1. Analyseer wat er al is

Wat ontbreekt er nog? Waar zijn de kansen? Welke ideeën heb je al? Wat zijn aandachtspunten en welke opgaven zie je voor je?

Ga met elkaar in gesprek, schrijf alles op wat er in je hoofd opkomt, wat vind jij kenmerkend voor Meerssen?

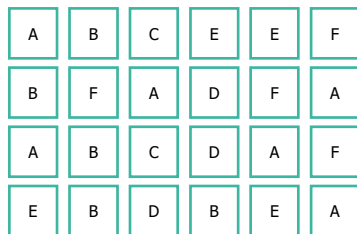

2. Orden je ideeën

Door te kijken of sommige ideeën bijvoorbeeld bij elkaar horen, misschien overlappen ze wel met andere leden van je groepje, welke vind je belangrijk en welke niet? Probeer een hiërarchie aan te brengen

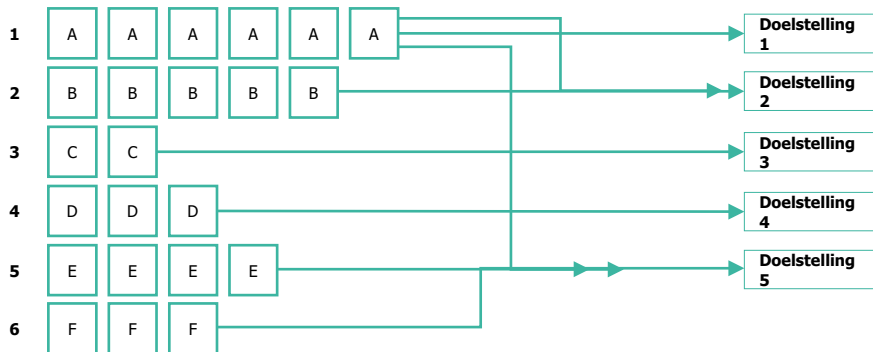

3. Definieer doelstellingen

Waar wil je heen? Waar moet Meerssen mee aan de slag? Wat heeft een hoge prioriteit? Heb je al oplossingen? Moet er meer onderzoek gedaan worden? Kun je sommige ideeën met elkaar verbinden?

HET MAKEN VAN EEN VISIE

Hoe pak je dat aan?

Wij bieden een stappenplan. Dit is een richtlijn, je mag natuurlijk alles doen wat je wilt!

4. Maken van scenario's

Verken de verschillende mogelijke uitwerkingen van de eerder bepaalde doelstellingen aan de hand van scenario's. Dit helpt om weloverwogen keuzes te maken

5. Richting kiezen

Waar gaan we op inzetten als we naar Meerssen 2035 kijken en hoe gaan we dat doen? Door te bepalen waar je op in gaat zetten en waar de essentiële veranderingen zitten scherp je een visie aan. Het maakt ook duidelijk waar je niet op inzet.

6. Verbeelden

Schets een inspirerend beeld van de visie op 1-A4. Dit dwingt je om echt de essentie weer te geven van de visie. Het is tevens een goed middel om de visie te communiceren en anderen te enthousiasmeren!

